

令和5（2023）年度

東京都高等学校総合体育大会
兼全国高等学校総合体育大会
兼 国民体育大会予選

期 日 令和5年5月28日（日）・6月11日（日）

18日（日）・25日（日）

会 場 東京体育館 他

主 催 東京都高等学校体育連盟

（公財）東京都バレーボール協会

主 管 東京都高体連バレーボール女子部

<大会参加上の注意事項>

東京都高体連バレーボール女子部

今大会より、当部の「新型コロナウイルス感染防止対策ガイドライン」に沿った対策は終了しますが、各チームは以下の事項を十分に確認し、各チームの観客（保護者・卒業生・学校関係者）にも十分に周知し、円滑な大会運営にご協力ください。

<競技全般について> ※各日程共通

1. チームについて

- ・ チームとは女子バレーボール部の正規部員およびチームスタッフとする。チームスタッフとは申込用紙に登録された引率責任者1名（監督が教職員の場合は兼務可）、監督1名、コーチ1名、マネージャー1名、帯同審判員1名と、その他帯同する学校関係者とする。
- ・ ベンチに入ることができるのはエントリーされた選手14名と監督・マネージャー・コーチの最大17名である。公式練習に参加できるのはベンチに入る最大17名である。また、ユニフォームには1～14までの番号を着けることが望ましい。監督・コーチ・マネージャーは試合の際にバッジを必ず左胸に着けること。
- ・ 登録メンバーの変更は所定の様式を用い、参加初日の第1試合開始前までに本部受付に届け出る。それ以降の変更はできない。特に、監督・引率責任者・コーチの変更については公印を押した「変更承認書」が必要となるので注意すること。
- ・ チームで食事が必要な場合は、短時間で食べることができる軽食や補食（エネルギーゼリー・バナナ・おにぎりなど）程度とする。食事場所については会場校の指示に従うこと。

2. チームの入場および退場について

- ・ 健康チェックシートおよび確認書の提出は不要とする。
- ・ 会場への入場は、決められた入場時間にチームでまとまって入場すること。もし、チーム内に遅刻者がいる場合には、引率責任者が会場主任にその旨を伝えて入場し、後ほど引率責任者が遅刻者の健康状態を確認したうえで入場させ、会場主任に報告する。
- ・ 大会各日の受付時間に合わせて会場に来校し、会場入口で受付を済ませること。
- ・ チームの退場については、試合・割り当て審判終了後、速やかに会場を出ることを基本とするが、他チームの見学のために会場に残ることは可能とする。ただし、そのようなチームは観客と同様に扱う。
- ・ 午前の試合終了後は、会場校以外のすべてのチームは体育館から退出すること。体育館内で昼食を摂ることや、午後の試合見学のために残ることはできない。また、午後に試合のチームが午前の試合の見学をしていた場合も同様とする。

3. 競技運営について

- ・ 朝の合同練習、開始式は行わない。また試合開始時と終了時の握手は行わない。
- ・ 主審、副審のホイッスルは電子ホイッスル（モルテン R0020）、短管、長管とする。主審が単管（長管）で副審が電子ホイッスルでも可とする。（生徒同士でホイッスルを使い回す事が想定されるため）。持参できるチームは持参すること。
- ・ 大会1日目（5/28）のみ、フルセットの場合は3セット目を15点制とする。8点でコートチェンジを行い、14-14の場合2点差がついた時点で試合終了となる。
- ・ 今大会は各セット13点（初日フルセット時は8点）で30秒の「給水の為のタイムアウト」を採用する。

4. 観客について

- ・ 有観客での開催とする。入場者および入場数については制限しない。
- ・ 観客の入場開始時間は午前の試合は8時20分から、午後の試合は13時20分からとする。
- ・ 観客の再入場は可能とする。
- ・ 試合終了後はすみやかに退場すること。午前の試合終了後から午後の入場開始時間までは、観客は体育館内に残ってはならない。
- ・ 観客の飲食については水分補給程度とし、会場内で食事をすることは控える。

5. 応援について

- ・ ベンチメンバー以外の選手および観客の応援は、原則としてギャラリーでおこなうこと。
- ・ 応援方法（大きな声を出す、まとまって歌う、メガホンやうちわを使用する）については特に制限しないが、大きな音を出す目的の鳴り物（ペットボトルマラカス・太鼓・拡声器・笛など）を用いた応援は、会場校への配慮として禁止とする。
- ・ ギャラリーでの観戦は、試合をするチームを応援する観客を優先し、場所取り等はせず、譲り合って観戦すること。
- ・ その他、応援方法や応援場所について、会場校の指示があればそれに従うこと。

6. 試合の撮影について

- ・ 試合のビデオ撮影については可能とする。ただし、試合の動画のライブ配信については著作権や肖像権等の観点から、許可なくおこなうことは禁止とする。ライブ配信の範囲についてはチーム関係に限定し、不特定多数の者に配信することは厳禁とする。
- ・ 撮影はギャラリーでおこなうこと。ベンチ内で撮影することは禁止とする。
- ・ スカウティング目的のための他チームの動画撮影についても可能とする。ただし、動画の取り扱いには十分注意し、自チーム内での共有に留め、インターネット上で不特定多数の者に公開することは厳禁とする。
- ・ その他、会場校で撮影場所等の指示があればそれに従うこと。
- ・ 上記の注意点は、観客が撮影する場合についても同様の取り扱いとする。

7. チーム関係者および観客は、会場校に迷惑となるような行為に注意する。

- ・ 会場校へ車での来場は厳禁とする。近くのコインパーキングを利用すること。
- ・ 会場校の敷地内および会場校前の道路での喫煙や大きな声で騒ぐことはしないこと。
- ・ 観客は体育館内および会場敷地内での食事はしないこと。
- ・ 開場時間より大幅に早く会場に行くことや、入場前に体育館外で更衣や練習はしないこと。
- ・ 会場校で立ち入りが禁止されている場所へ立ち入らないこと。
- ・ 荷物や貴重品は各チームで責任をもって管理すること。（盗難については当部では一切の責任を負わない）
- ・ 各チームで出したゴミは必ず持ち帰ること。
- ・ その他、会場校に迷惑になる行為はしないこと。

〈その他の注意事項について〉

1. 今大会は参加初日受付時に大会参加費（¥7,500）を徴収する。
2. 今後の感染状況によっては、入場制限等の運営方法や競技方法を変更する場合もある。

【大会 1 日目】 5 月 2 8 日（日）

- 大会 1 日目はトーナメント戦を行う。審判の割当ては以下の通りとする。
[午前の試合] 第 1 試合の審判は第 2 試合のチームが担当し、第 2 試合以降は前の試合の敗退チームが担当する。
[午後の試合] 午後の 1 試合目（第 4 試合）の審判は午後の第 2 試合目のチームが担当する。
午後の第 2 試合以降は前の試合の敗退チームが担当する。
- フルセットになった場合は 3 セット目を 15 点制で行う（5/28 のみ）。8 点でコートチェンジし、ジュースあり（2 点差がついた時点で試合終了）とする。タイムアウトは 2 回とする。
- 受付時間、試合開始時間は以下の通りとする。

	開場時間	受付時間	コート使用練習	プロトコール
午前のチーム （1～3 試合目）	8:00	8:00～8:10	8:10～8:30	8:30
午後のチーム （4～6 試合目）	13:00	13:00～13:10	13:10～13:30	13:30

※第 2・5 試合目は前の試合終了後 20 分後に、第 3・6 試合目は前の試合終了後 15 分後にプロトコールとする。

※観客の入場開始時間は午前の試合は 8 時 20 分から、午後の試合は 13 時 20 分からとする。

■**午後が 4 試合（第 4～第 7 試合）の会場（葛飾総合・千早・向丘・小平）については、以下の通りとする。**
※午後の第 4 試合の審判は第 5 試合のチームが担当する。午後の第 5 試合以降は、前の試合の敗退チームが担当する。
※第 5・第 6 試合目は前の試合終了後 20 分後に、第 7 試合目は前の試合終了後 15 分後にプロトコールとする。

【大会 2 日目】 6 月 1 1 日（日）

- 大会 2 日目以降は引き続きトーナメント戦を行う。審判の割当ては以下の通りとする。
第 1 試合の審判は第 2 試合のチームが担当する。
第 2 試合以降は前の試合の敗退チームが担当する。
- フルセットになった場合は通常のルール（25 点制）での運営とする。
- 受付時間、試合開始時間は以下の通りとする。

	開場時間	受付時間	コート使用練習	プロトコール
1 試合目のチーム	8:00	8:00～8:10	8:10 ～ 8:30	8:30
2 試合目のチーム	8:10	8:10～8:20	第 1 試合終了 から 20 分間	コート使用練習 終了時刻
シードチーム	—	11:00～11:10	第 3 試合終了 から 30 分間	コート使用練習 終了時刻

※第 3 試合目は前の試合終了後 15 分後に、第 4 試合目は前の試合終了後 30 分後にプロトコールとする。

※観客の入場開始時間は 8 時 20 分からとする。

【大会3日目】6月18日（日）

1. 大会2日目以降は引き続きトーナメント戦を行う。審判の割当ては以下の通りとする。
第1試合の審判は第2試合のチームが担当する。
第2試合以降は前の試合の敗退チームが担当する。
2. フルセットになった場合は通常のルール（25点制）での運営とする。
3. 受付時間、試合開始時間は以下の通りとする。

	開場時間	受付時間	コート使用練習	プロトコール
1 試合目のチーム	8:00	8:00～8:10	8:10 ～ 8:40	8:40
2 試合目のチーム	8:10	8:10～8:20	第1試合終了 から30分間	コート使用練習 終了時刻

※第3試合目は、第2試合目終了後、15分後にプロトコールとする。

※観客の入場開始時間は8時20分からとする。

【大会4日目（最終日）】6月25日（日）

- 会場 決勝：東京体育館
順位決定戦：未定
- 競技方法 決勝：上位4チームによるリーグ戦形式
順位決定戦：5位・7位決定戦および9位・13位決定戦

※競技方法・時程など詳細については、後日出場校へ連絡する。

※上位2チームを全国高校総合体育大会の代表とする

※ベスト4の試合に限り、競技ネットの高さを2m24cmとする。

会場一覧表

第1日目

第2日目

第3日目

第4日目

	5月28日(日) (午前)8時30分開始 (午後)13時30分開始		6月11日(日) 8時30分開始		6月18日(日) 8時40分開始		6月25日(日) 未定	
番号	会場	会場主任	会場	会場主任	会場	会場主任	会場	会場主任
1 ~ 18	葛飾総合	稲葉	葛飾総合	稲葉	駒場	神山	決勝 東京体育館	及川
19 ~ 35	神代	三品・村田						
36 ~ 52	小川	松田	高島	宍戸				
53 ~ 69	日大鶴ヶ丘	相沢・山本						
70 ~ 87	千早	及川	千早	及川	千早	及川	順位決定戦	糸川
88 ~ 104	中大杉並	石川(茂)						
105 ~ 121	桐朋女	吉川	杉並学院	川村(卓)				
122 ~ 138	杉並学院	川村(卓)	足立新田	佐々木				
139 ~ 156	向丘	阿部・曾根						
157 ~ 173	大妻多摩	川村(敏)	若葉総合	榎本	駒場	神山	未定	
174 ~ 190	清瀬	竹内						
191 ~ 207	東京女子学院	鈴木	江戸川	川端				
208 ~ 225	小平	坂本・芹川						
226 ~ 242	江戸川	川端	中村	中村				
243 ~ 259	中村	中村						
260 ~ 276	狛江	橋本						

第4日目〈令和5年6月25日(日)〉

■ベスト4チーム … 会場：東京体育館

4チームによるリーグ戦。上位2チームを全国高校総合体育大会の代表とする。

※時程等、詳細については後日出場校へ連絡する。

■ベスト8およびベスト16チーム … 会場：未定

順位決定戦(5位・7位決定戦 及び 9位・13位決定戦)

※時程等、詳細については後日出場校へ連絡する。

大会使用球 … ミカサ V300W

5/28(日) 8:30~ 6/11(日) 8:30~ 6/18(日) 8:40~ 6/11(日) 8:30~ 5/28(日) 8:30~

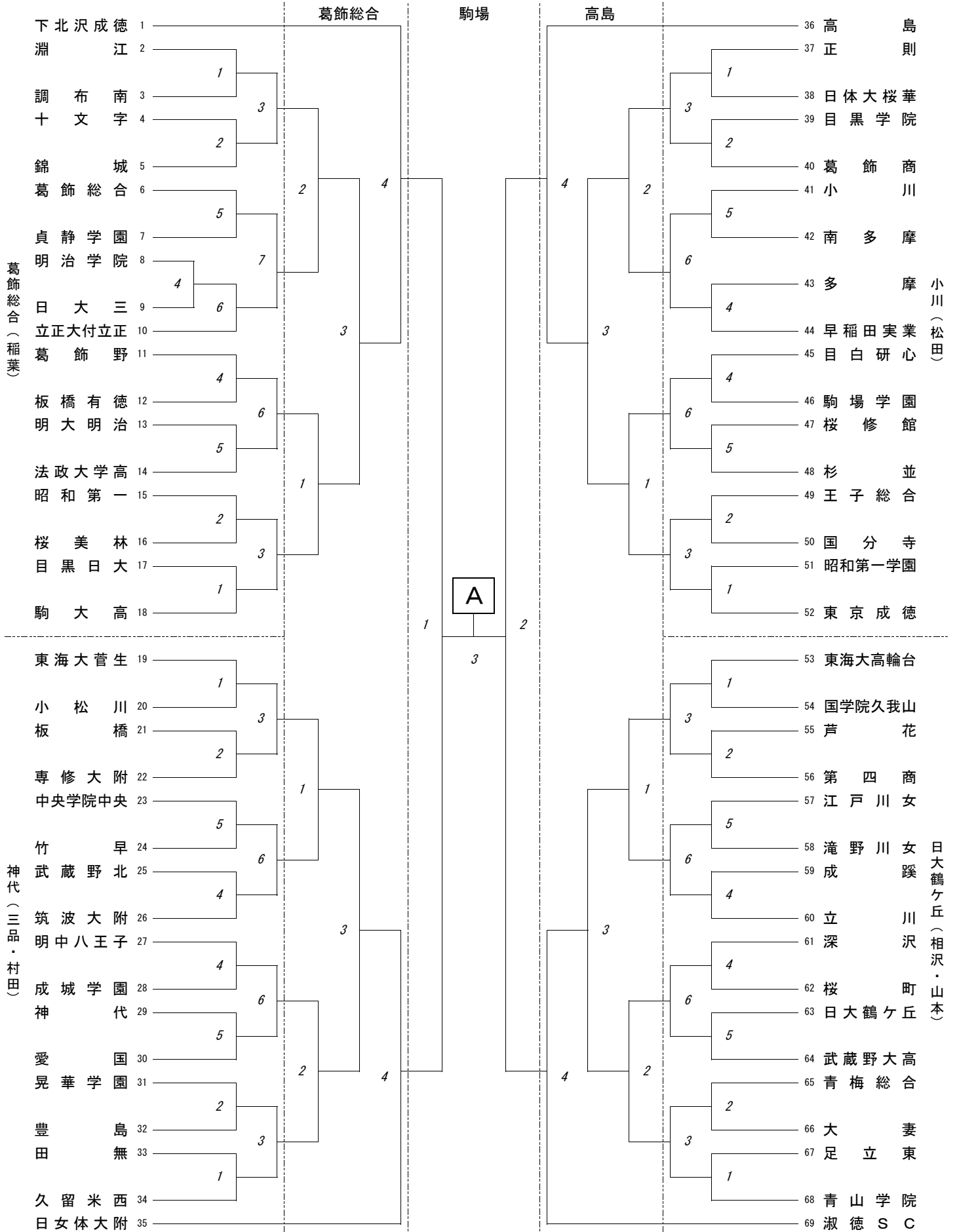

5/28(日) 8:30~ 6/11(日) 8:30~ 6/18(日) 8:40~ 6/11(日) 8:30~ 5/28(日) 8:30~

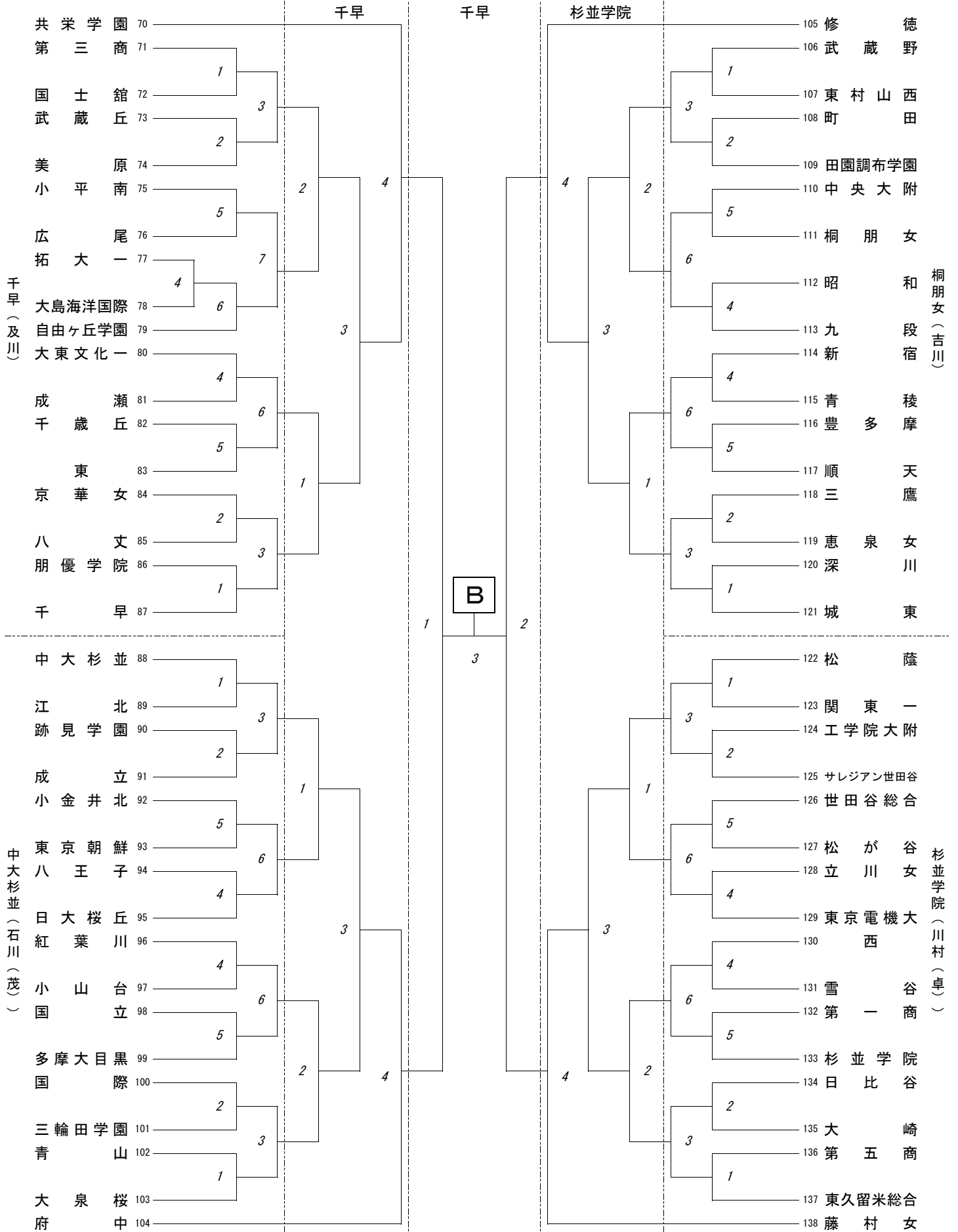

5/28(日) 8:30~ 6/11(日) 8:30~ 6/18(日) 8:40~ 6/11(日) 8:30~ 5/28(日) 8:30~

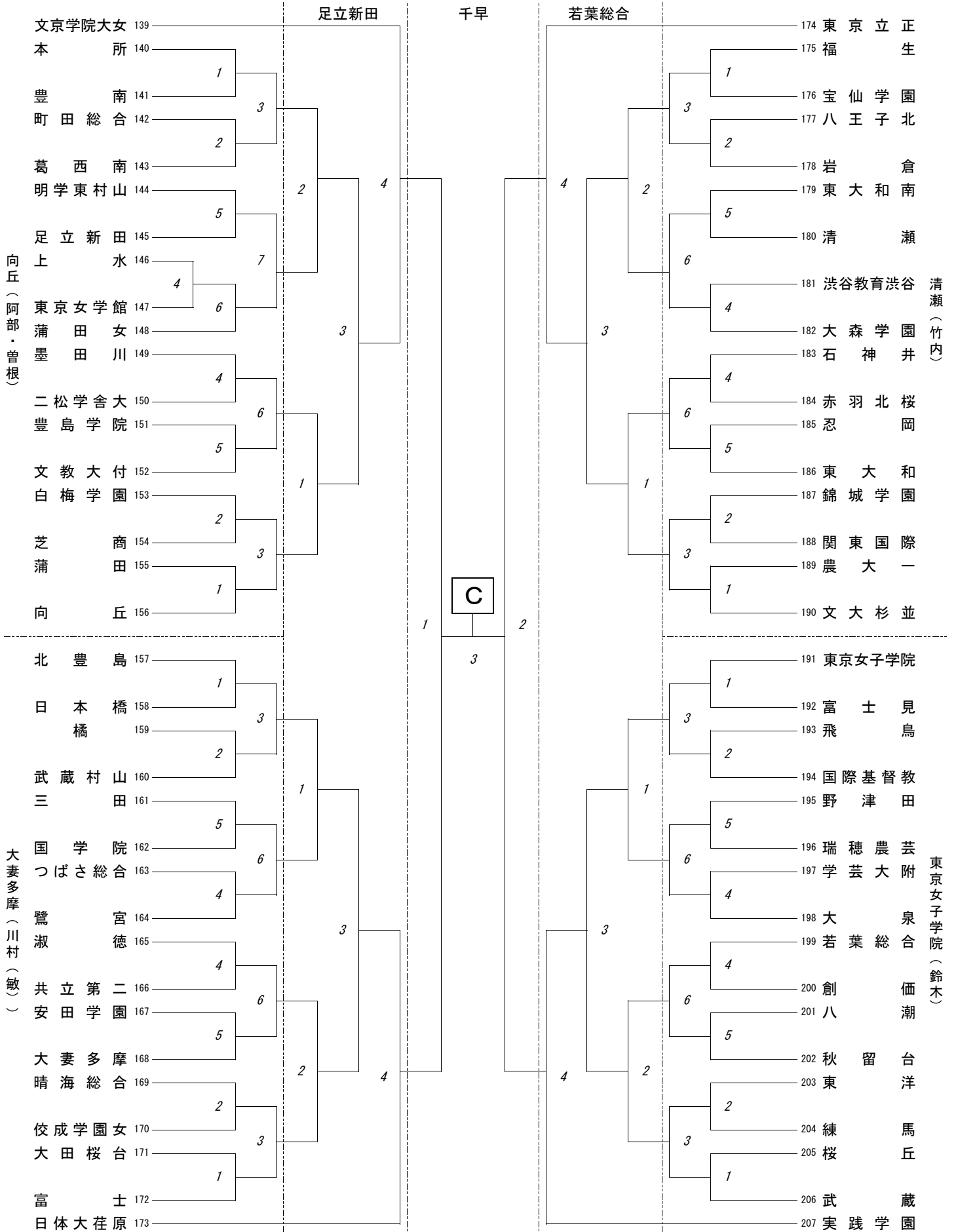

5/28(日) 8:30~ 6/11(日) 8:30~ 6/18(日) 8:40~ 6/11(日) 8:30~ 5/28(日) 8:30~

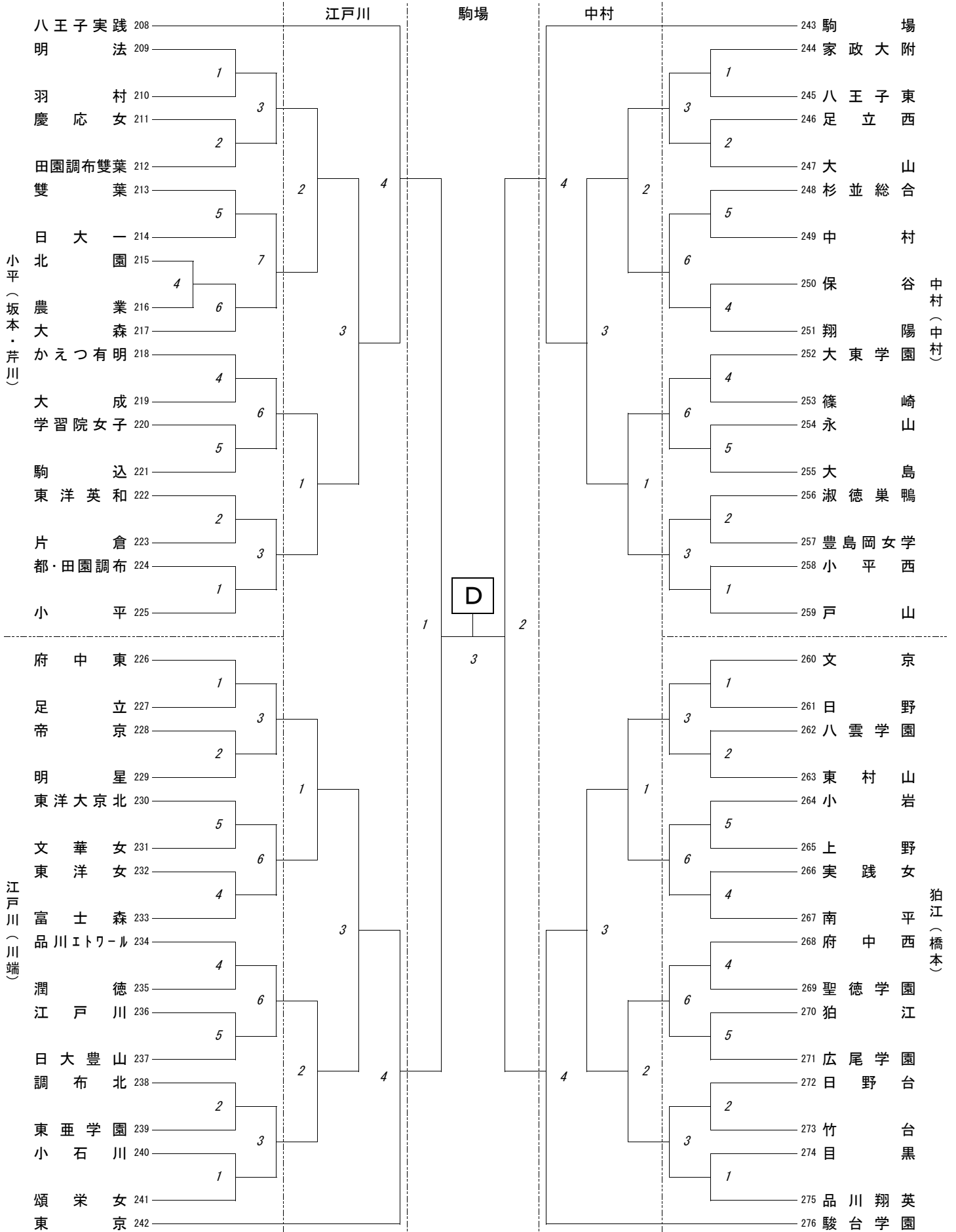

小平 (坂本・芹川)

江戸川 (川端)

中村 (中村)

狛江 (橋本)