

8/19(土) 9:00~

8/20(日) 9:00~

8/21(月) 10:00~

8/20(日) 9:00~

8/19(土) 9:00~

桐朋女(鈴木力)

西(三品・神崎)

杉並学院(荻野)

光(請地・大野)

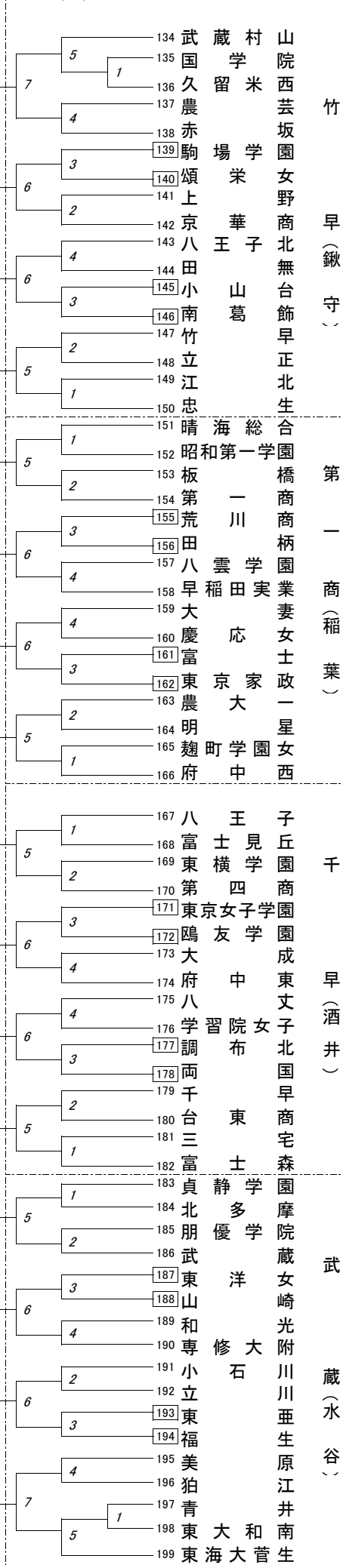
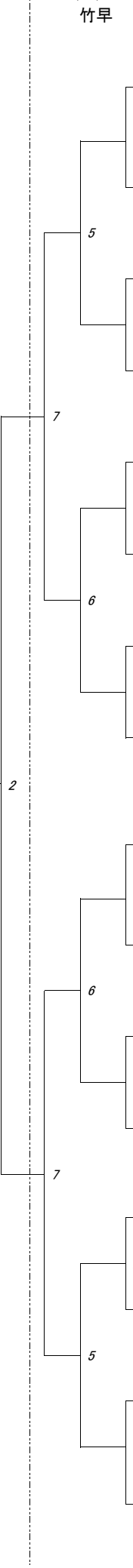
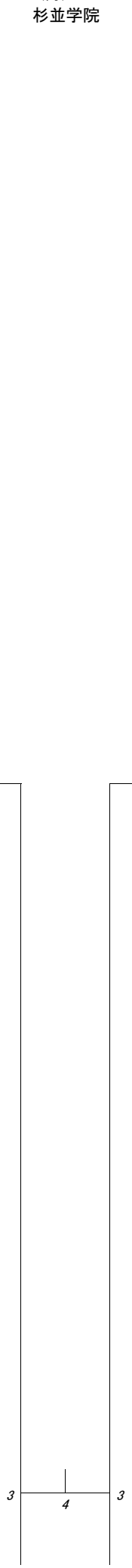
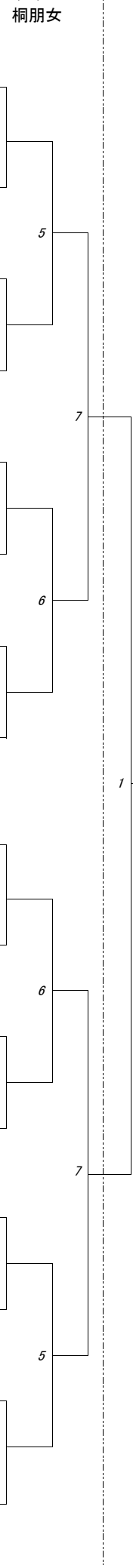
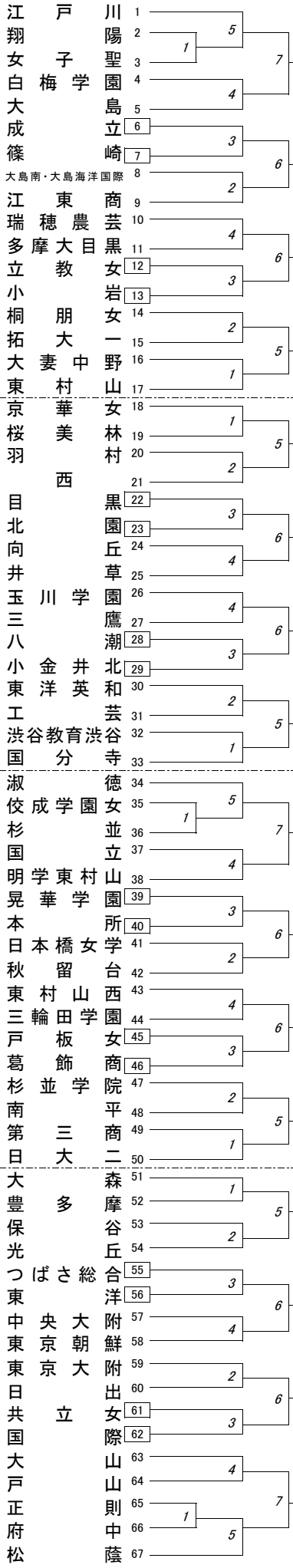

竹早(鎌守)

第一商(稲葉)

千早(酒井)

武蔵(水谷)

東京都高等学校体育連盟バレーボール女子部

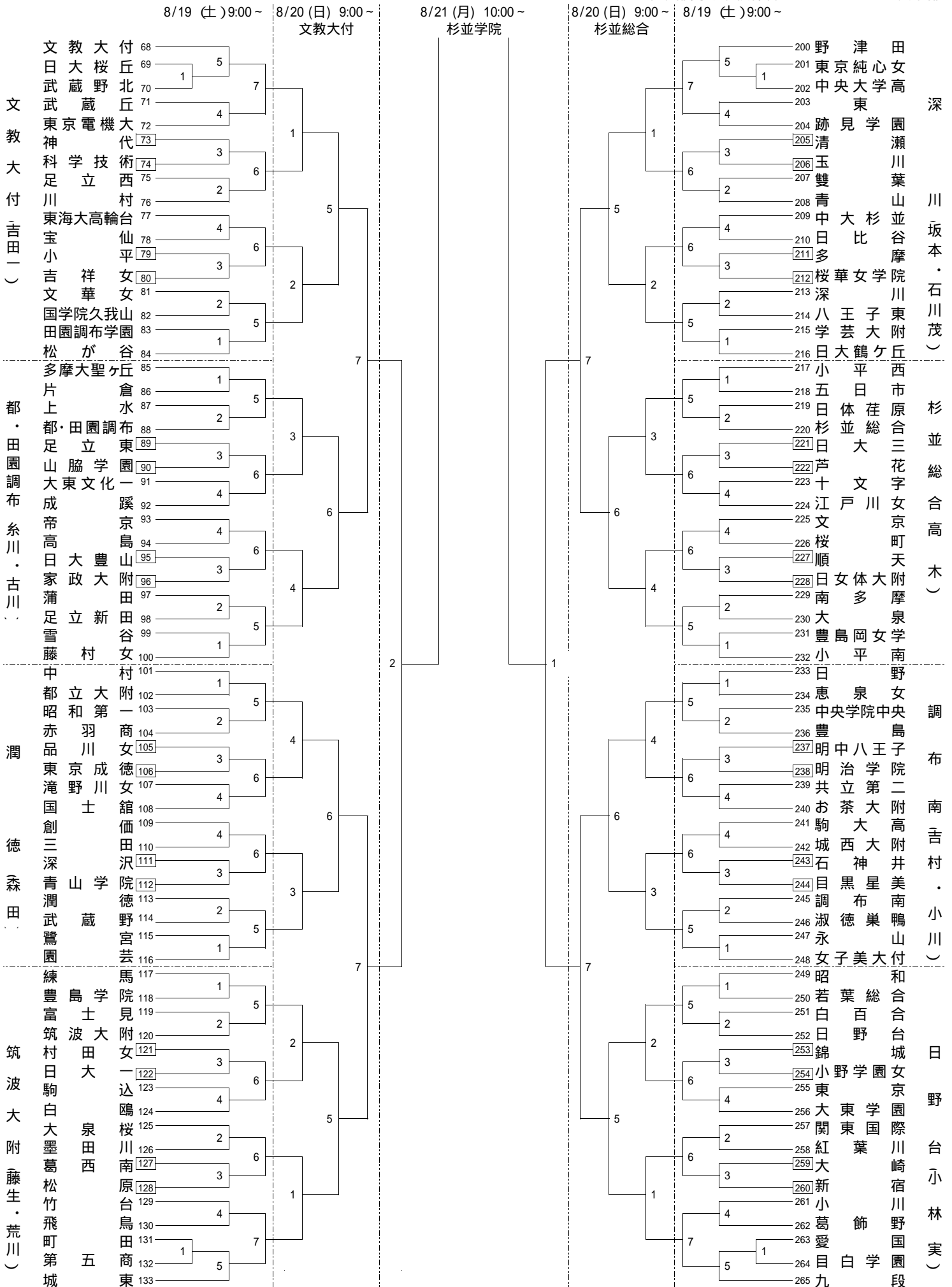

会 場 一 覧 表

	8月19日(土) 9時開始		8月20日(日) 9時開始		8月21日(月) 10時開始	
番 号	会 場	会場主任	会 場	会場主任	会 場	会場主任
1~17	桐 朋 女	鈴 木 力	桐 朋 女	鈴 木 力	杉 並 学 院	荻 野
18~33	西	三品・神崎				
34~50	杉並学院	荻野				
51~67	光丘	請地・大野				
68~84	文教大付	吉田一	文 教 大 付	吉 田 一		
85~100	都・田園調布	糸川・古川				
101~116	潤 徳	森田				
117~133	筑波大附	藤生・荒川				
134~150	竹早	鎌 守	竹 早	鎌 守		
151~166	第一商	稲葉				
167~182	千早	酒井				
183~199	武蔵	水谷				
200~216	深川	坂本・石川茂	杉 並 総 合	高 木		
217~232	杉並総合	高木				
233~248	調布南	吉村・小川				
249~265	日野台	小林実				

大会使用球 : タチカラ

~~~~~各会場とも駐車できませんので、車での来場は遠慮してください。~~~~~

第3日目に入場する場合には、学校名を明記した名札を付けてください。

## < 大会参加上の注意事項 >

東京都高体連バレーボール女子部

1. 試合開始時刻は第1日・第2日目は9時00分、第3日目は10時00分とする。
2. 第1日目・第2日目とも、集合時刻までに各チーム全員が集合し、代表者は必ず受付を済ませること。全員が集合しなかった場合や、受付をしなかった場合は、棄権したものとす。
3. メンバーの変更は、大会要項に記載された様式で、第1日目第1試合開始までに、コート主任に届け出ること。それ以降の変更はできない。
4. 試合順序・審判当番は、組合せ表をみて、間違いの無いようにすること。審判当番校は、次の事を責任を持って遂行すること。  
主審(1名)・副審(1名)・記録(1名)・線審(4名)・点示(2名)  
第1日目・第1試合の審判当番校は、第3試合に当たっているチームである。それ以後は原則として、前の試合の負けチームが行う。第2日目の審判割当は別に定める。  
試合が連続する場合は、最大15分間の間隔をとる。
5. ユニフォームには、1～12までの番号を着けることが望ましい。監督・コーチ・マネージャー章を必ず左胸に着ける。
6. ベンチに入ることができるのは、エントリーされた選手12名と、監督・マネージャー・コーチの最大15名である。公式練習に参加できるのはベンチに入ることが許された最大15名である。
7. トスは、第1試合は9時00分に、第2試合以後は、試合開始前に行う。
8. 公式練習は、特に要求があった場合にのみ、合同で行うが、それ以外はサーブ権をとったチームから、3分間ずつ行う。  
公式練習前に、キャプテンと監督は、記録用紙にサインを済ませること。
9. 審判部申し合わせ事項をよく守ること。特にスポーツマンシップに反する言動については、十分に注意すること。
10. 試合終了後、審判の合図で、一斉にあいさつをするので、さらに審判や相手ベンチにあいさつに行かないで、できるだけ早くベンチを次のチームが使えるようにする。
11. 会場校に迷惑をかけぬように、次のことに注意すること。  
違反したチームは、次の試合から参加させない。  
ア 8時00分以前に、会場に行かぬこと。  
イ 盗難に関しては、大会本部としては、責任を負いかねるので、十分注意すること。  
ウ 体育館以外での練習は禁止する。体育館用の靴を必ず用意すること。体育館内にはいるときは、体育館用の靴に履きかえること。  
エ 会場を汚さぬようにし、後始末や掃除を必ず行なってから帰ること。更衣室や校舎内外・トイレ等はきれいに使うこと。空ビン・空カンを持ち帰ること。  
オ 会場校では、先生や先輩のスリッパは用意しない。各校で用意すること。  
カ 駐車場が準備できないので車での来場は厳禁する。  
キ その他、会場校の先生方や、会場主任、競技主任の注意を守ること。
12. その他、大会要項の参加上の注意事項をよく読んで、間違いのないようにすること。
13. 8時00分から、8時50分までの練習は次のようにする(エントリーしてある人だけで行うこと)。第3日目は9時00分から行う。  
8:00～8:30……ネットを使用しないで練習する。  
8:30～8:40……アタック練習 } 会場によって、多少違うことがあるので  
8:40～8:50……サーブ練習 } 会場主任の指示に従って練習すること。
14. 第1位チームには優勝トロフィーを、3位までのチームには賞状を授与する